

# CATÁLOGO DE INOVAÇÃO

Produtos e sistemas de  
valor acrescentado

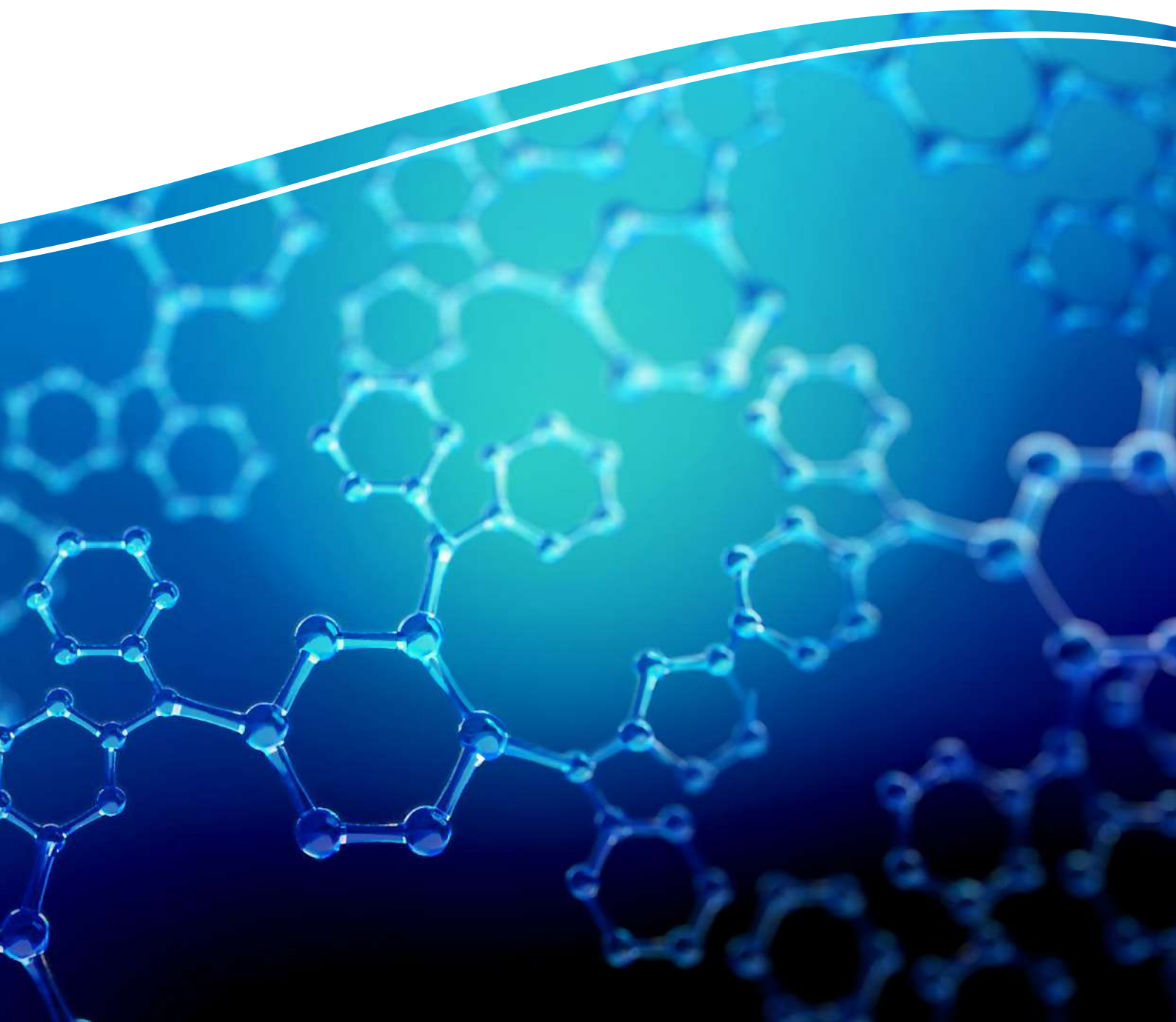



**Salló Kyra, S.L.**





C/ Compositor Bach 17-19

08191 Rubí, Barcelona

[www.sallo.es](http://www.sallo.es)

+34 93 588 08 46

# TABELA DE CONTEÚDO

	Lavagem da loiça e da máquina	04
	Fornos de convecção com auto-limpeza	16
	Lavandaria industrial	22
	Limpeza e desinfecção das superfícies	26



# LAVAGEM DA LOIÇA E DA MÁQUINA



Líquidos



Sólidos



Detergentes



Abrilhantadores

## DESINPLACK

Saquetas hidrossolúveis de desincrustante para máquinas de lavar louça automáticas, especialmente formuladas para a utilização regular e o cuidado do interior da máquina de lavar louça com ácidos orgânicos inibidores da corrosão. Efectua uma limpeza profunda, descalcificação, higienização e desodorização o interior das máquinas, mantendo-as em óptimas condições sem afetar os seus componentes. Também elimina resíduos de sujidade, gordura, óleo, sabão, alimentos, calcário e sais incrustados, cobrindo inclusivamente partes não visíveis como o interior de aspersores, tubos e mangueiras.



### Como utilizar os sacos

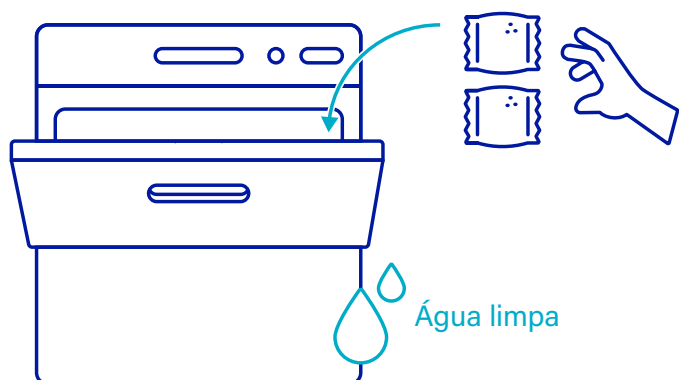

Colocar um ou dois sacos de Desinplack solúvel em água dentro do tanque, com água limpa e sem louça.

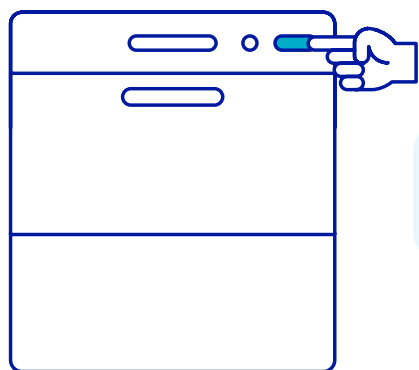

Efetuar **3 lavagens** e esvaziar a água. Em seguida, efetuar **2 ciclos adicionais** apenas com água para assegurar a remoção completa de qualquer resíduo de produto.

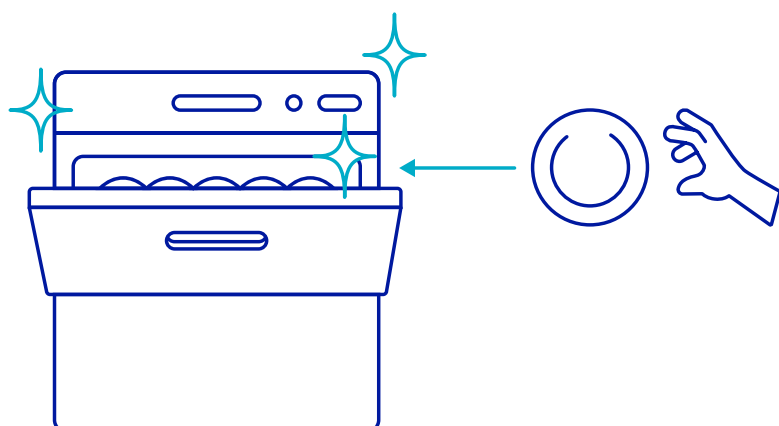

Pode agora encher a máquina como habitualmente.



Caixa com **10 embalagens de 9 bolsas hidrossolúveis.**

# DESLIMTECH P-9

Pastilhas efervescentes altamente eficazes com poder desincrustante anti-calcário. Ideais para uma limpeza eficaz numa vasta gama de circuitos e máquinas da indústria alimentar. Eliminam resíduos orgânicos e salinos em dispensadores de líquidos como leite, sumos, natas, granizados, gelados, café ou chá, proporcionando um forte poder desodorizante e dissolvente para uma completa eliminação da sujidade. A sua fórmula avançada preserva a integridade dos componentes do circuito sem os danificar, garantindo a durabilidade do equipamento.



## Propriedades de Deslimtech P-9



Não danifica os materiais dos circuitos, **assegurando a durabilidade** e o desempenho do seu equipamento.



**Fórmula altamente eficaz:** poderoso anti-calcário, desodorizante e solvente eficaz.



Mantém a **limpeza e a eficiência ideais do seu equipamento**, garantindo um funcionamento sem falhas.



**Adequado para uma grande variedade de máquinas e circuitos** em ambientes alimentares.

## Instruções de utilização dos comprimidos

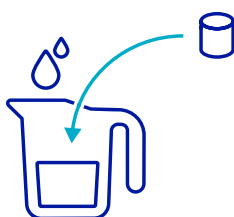

Dissolver um comprimido de Deslimtech P-9 em 250 ml de água.

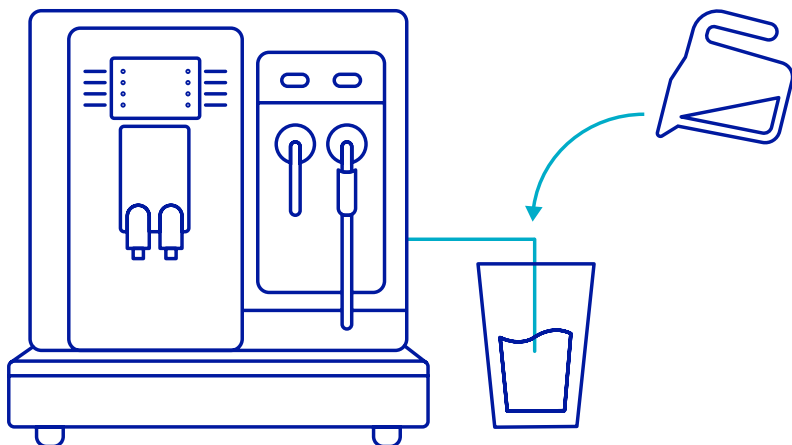

Seguindo as instruções do fabricante da máquina, aplicar a solução no interior do circuito e depois enxaguar abundantemente com água.



Caixa com **10 cubos de 100 comprimidos de 9 g.**

# MINIBLOCKMATIC AL & CL

Detergente alcalino em pastilhas de dissolução lenta concebido para a lavagem de loiça, vidros e talheres. Garantem o máximo brilho, limpam e desengorduram eficazmente, sem deixar marcas ou riscos. Além disso, evitam a formação de depósitos de calcário na máquina, protegendo o seu interior. Este produto é adequado para utilização na indústria alimentar.



Balde com **75 pastilhas**.

## 2 Variantes de produtos



### MINIBLOCKMATIC AL

- + Detergente alcalino com **oxigénio ativo**
- + 1 pastilha dura várias lavagens
- + Limpa e desengordura, com resultados muito brilhantes
- + Evita incrustações calcárias na máquina, protegendo o seu interior
- + Não necessita de doseador
- + Sem NTA e sem fosfatos



### MINIBLOCKMATIC CL

- + Detergente alcalino **clorado**
- + 1 pastilha dura várias lavagens
- + Limpa, desengordura e **branqueia**, com elevado brilho
- + Evita a acumulação de calcário na máquina e protege o interior da máquina
- + Não necessita de doseador
- + Sem NTA e sem fosfatos

## Instruções de utilização dos comprimidos

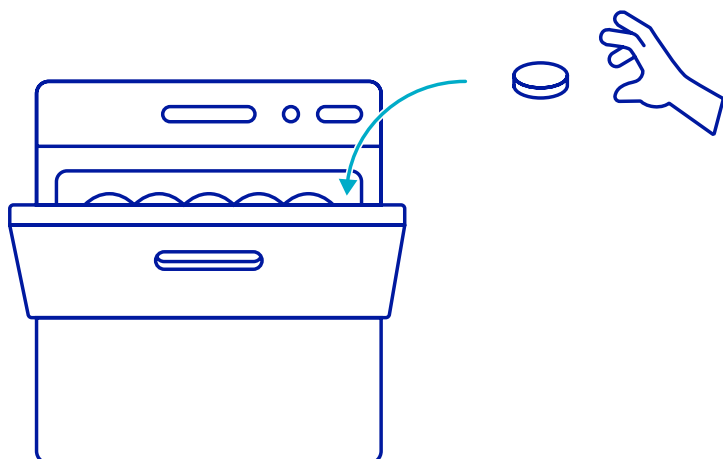

Colocar uma pastilha no depósito da máquina de lavar loiça sem a embalagem. Deixar atuar durante várias lavagens. Não é necessário um doseador.

# BLOCKMATIC®

Sistema de lavagem inteligente concebido para máquinas de lavar louça profissionais, adaptável a capotas e túneis, e compatível com várias durezas de água. Destacando-se pela sua excecional relação custo-benefício, este produto não só otimiza a eficiência, como também abraça a sustentabilidade, reduzindo a utilização de plásticos e de espaço. O seu compromisso ambiental reflecte-se na ausência de NTA e de fosfatos, protegendo tanto a louça como a própria máquina de lavar louça. Com características de segurança e conforto no trabalho, o sistema incorpora aditivos anti-calcário e um poderoso agente desengordurante para garantir resultados impecáveis.

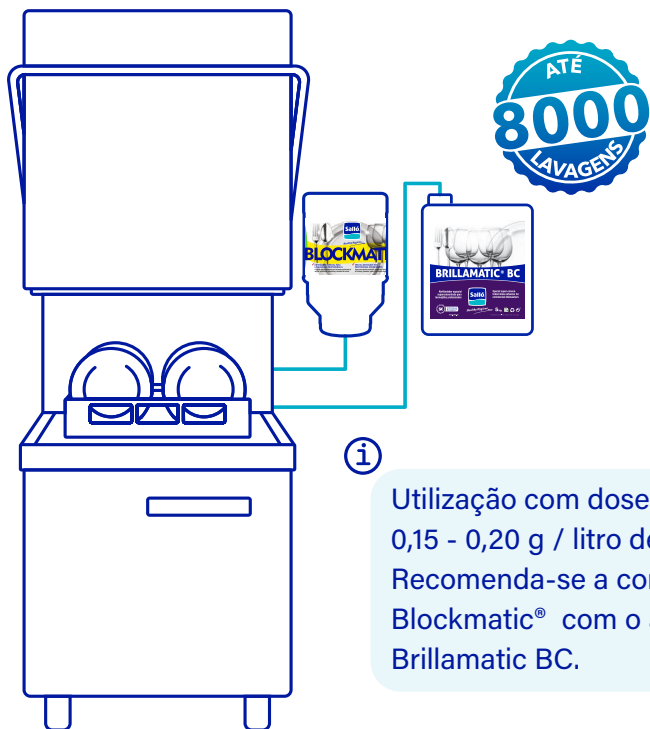

Utilização com doseador automático:  
0,15 - 0,20 g / litro de água.  
Recomenda-se a combinação de  
Blockmatic® com o abrillantador  
Brillamatic BC.

Caixa com 3 **blocos de 5 kg**



## Propriedades de Blockmatic®



Fórmula altamente eficaz para um desempenho ótimo em **máquinas profissionais**.



Oferece até **8.000 ciclos** de lavagem em máquinas de lavar louça de capota e **12.000 ciclos** em máquinas de lavar louça com túnel.



Solução amiga do ambiente, que se distingue pelo seu empenho na **redução dos plásticos**.



Limpa e desengordura de forma eficaz mas suave, restaurando o brilho e **protegendo a louça e a máquina de lavar louça**.



Adequado para várias durezas de água, **isento de NTA e fosfatos**, adequado para aplicações na indústria alimentar.



Relação **custo-desempenho** excecional: 5 kg geram entre 60 e 90 kg de sabão líquido, maximizando a eficiência e o valor económico.

# BLOCKMATIC® ECOe

Sistema de lavagem ecológico concebido para máquinas de lavar louça profissionais, adaptável a capotas e túneis, e compatível com várias durezas de água. Destacando-se pela sua excecional relação custo-benefício, este detergente ecológico especial para máquinas de lavar louça profissionais não só otimiza a eficiência, como também abraça a sustentabilidade, reduzindo a utilização de plásticos, o espaço e os resíduos químicos na água. O seu compromisso ambiental reflecte-se no próprio selo do Ecolabel, bem como na ausência de NTA e fosfatos, protegendo tanto a louça como a própria máquina de lavar louça. Com características de segurança e conforto no trabalho, o sistema incorpora aditivos anti-calcário e um poderoso agente desengordurante para garantir resultados impecáveis.



Caixa com **3 blocos de 5 kg**

EU Ecolabel  
www.ecolabel.eu

**Água macia:** 0,1 - 0,18 g/litro  
**Água média:** 0,19 - 0,24 g/litro  
**Água dura:** 0,25 - 0,4 g/litro  
 No início da lavagem.  
 Recomenda-se a combinação de **Blockmatic® ECOe** com o abrillantador **Brillamatic BC**.

## Propriedades de Blockmatic® ECOe



Fórmula altamente eficaz para um desempenho ótimo em **máquinas profissionais**.



Oferece até **8.000 ciclos** de lavagem em máquinas de lavar louça de capota e **12.000 ciclos** em máquinas de lavar louça com túnel.



Solução **amiga do ambiente**, com certificação ecológica europeia (Ecolabel) que apoia o seu compromisso ambiental.



Limpa e desengordura de forma eficaz mas suave, devolvendo o brilho e protegendo simultaneamente a **louça e a máquina de lavar louça**.



Adequado para várias durezas de água, **isento de NTA e fosfatos**, adequado para aplicações na indústria alimentar.



Relação **custo-desempenho excepcional**: 5 kg geram entre 60 e 90 kg de sabão líquido, maximizando a eficiência e o valor económico.

# BLOCKY® ECOe

**Esferas detergentes ecológicas com abrillantador, certificadas com o selo Ecolabel.** Concebidas para a lavagem de loiça em máquinas profissionais. Estas esferas contêm fórmulas altamente concentradas em agentes sequestrantes, complexantes, aditivos anti-calcário e tensoactivos que descalcificam, desengorduram, limpam e polem, garantindo resultados impecáveis sem riscar ou arranhar a loiça. Além disso, asseguram uma limpeza com efeito secante, sem deixar resíduos salinos ou incrustações na máquina. Compatíveis com todos os tipos de água. Especialmente recomendado para máquinas de lavar **loiça de bancada**.

 Caixa com **6 unidades de 355 g**.



## Propriedades de Blocky® ECOe



**Fórmula avançada de ação múltipla:** Detergente e abrillantador especializados para máquinas de lavar loiça profissionais.



Concebido exclusivamente para **máquinas de lavar loiça de bar**, este produto tem uma fórmula avançada, isenta de NTA e fosfatos.



**Elevada concentração** de sequestrantes, anti-calcário e tensoactivos para descalcificação, desengorduramento, limpeza e proporcionar um brilho excepcional à loiça, sem riscos nem estrias.



Sistema exclusivo e patenteado, concebido para otimizar o espaço e reduzir o plástico: com cada Blocky® ECOe pode usufruir de **até 200 ciclos de lavagem** da loiça.



Fabrico de alta qualidade, **em conformidade** com ambientais e toxicológicas em Espanha e na UE.



O formato compacto e o funcionamento simples eliminam a necessidade de instalar uma **bomba doseadora**.



Solução **amiga do ambiente**, com certificação ecológica europeia (Ecolabel) que apoia o seu compromisso ambiental.



Adequado para várias **durezas de água** e sem NTA, adequado para aplicações na indústria alimentar.

# BLOCKY®

**Esferas compactas de detergente** concebidas para a lavagem de louça, copos, talheres e utensílios de cozinha diversos. A sua fórmula altamente eficaz garante um ótimo desempenho em máquinas pequenas. Limpa e desengordura eficazmente, preservando o brilho sem ser agressivo. O sistema patenteado garante uma limpeza avançada e amiga do ambiente, uma vez que não contém NTA nem fosfatos. Também é adequado para várias durezas da água.



 Caixa com **6 unidades de 355 g.**

## Propriedades del Blocky®



**Detergente versátil** e eficaz concebido para a lavagem impecável de talheres, copos, loiça e uma grande variedade de utensílios



Adequado para diferentes **durezas de água**, especialmente concebido para máquinas de lavar loiça de bar. Formulação isenta de NTA e fosfatos.



**Elevada concentração** de sequestrantes, anti-calcário e tensoactivos para descalcificação, desengorduramento, limpeza e proporcionam um brilho excecional à loiça, sem riscos nem estrias.



Sistema patenteado exclusivo, concebido para otimizar o espaço e reduzir o plástico: com cada Blocky® obtemos **até 300 lavagens** de loiça.



Fabrico de alta qualidade, **em conformidade** com ambientais e toxicológicas em Espanha e na UE.



O formato compacto e o funcionamento simples eliminam a necessidade de instalar uma **bomba doseadora**.

## Instruções de utilização

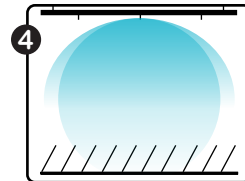
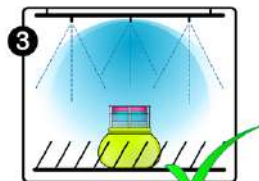
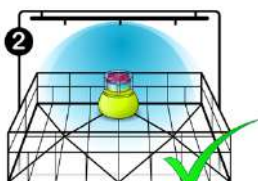

# SALLÓSPHERE®

**Esferas de detergente com abrillantador** concebidas para a lavagem de loiça em máquinas profissionais. Estas esferas contêm fórmulas altamente concentradas em agentes sequestrantes, agentes complexantes, aditivos anti-calcário e tensoactivos que descalcificam, desengorduram, limpam e polem, garantindo resultados impecáveis sem riscar ou lascar a loiça. Além disso, asseguram uma limpeza sem deixar resíduos salinos ou incrustações na máquina. Adequados para todos os tipos de água, são especialmente recomendados para máquinas de lavar loiça de bancada.



 Caixa com **6 unidades de 355 g.**

## Propiedades del Sallósphere®



### Fórmula avançada de ação múltipla:

Detergente e abrillantador especializados para máquinas de lavar loiça profissionais.



Concebido exclusivamente para máquinas de **lavar loiça de bar**, este produto apresenta uma fórmula avançada, isenta de NTA e fosfatos.



### Elevada concentração de

sequestrantes, anti-calcário e tensoactivos para descalcificação, desengorduramento, limpeza e proporcionam um brilho excecional à loiça, sem riscos nem estrias.



Sistema exclusivo e patenteado, concebido para otimizar o espaço e reduzir o plástico: Com cada Sallósphere® obtemos **até 200 lavagens** de loiça.



Fabrico de alta qualidade, em conformidade com ambientais e toxicológicas em Espanha e na UE.



O formato compacto e o funcionamento simples eliminam a necessidade de instalar uma **bomba doseadora**.

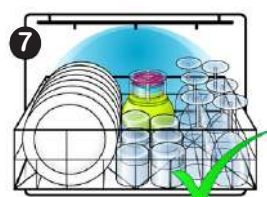
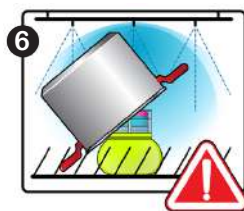
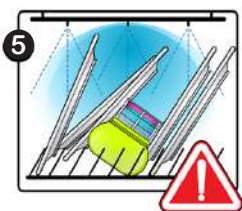

# STARMATIC® 2 en 1

Detergente 2 em 1 com efeito de polimento concebido para máquinas de lavar loiça automáticas profissionais. Este produto inovador não só limpa e descalcifica eficazmente, como também deixa um resultado cintilante e brilhante no vidro e nos objectos de vidro. Além disso, restaura o brilho da loiça graças ao seu efeito de formação de película e à sua secagem rápida. .

Caixa de **4 garrafas de 5 kg.**  
 Garrafão de **12 kg.**  
 Garrafão de **25 kg.**

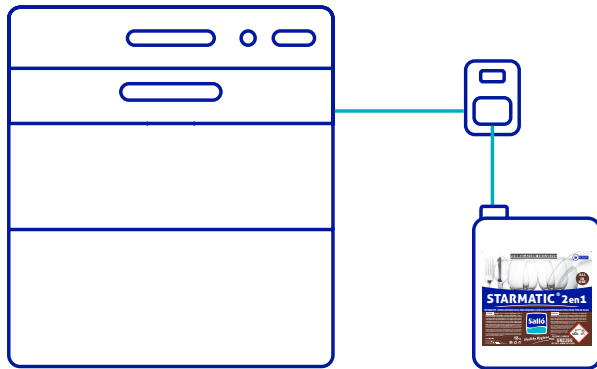

Ajustar a quantidade de Sarmatic® de acordo com o nível de sujidade, recomendando 2 a 5 gramas por litro de água no tanque, através de um dispositivo de dosagem peristáltico.



## Propriedades del Sarmatic® 2 en 1



Fórmula concebida para funcionar eficazmente em **todos os níveis de dureza da água**, adequada para aplicações na indústria alimentar.



**Resultados brilhantes e reluzentes em vidros e objectos de vidro**, garantindo uma limpeza impecável e um brilho bem visível, melhorando a apresentação dos objectos de vidro.



**Restauro avançado:** enriquecido com um poderoso efeito de formação de película e tecnologia de secagem rápida, deixando os utensílios de cozinha prontos num instante.



**Eficiência económica:** destaca-se pela sua **relação custo/desempenho** oferece resultados excepcionais na lavagem e no polimento, otimizando os custos de limpeza.





**Referências Optimise:** Tudo-em-um exclusivo produto exclusivo tudo-em-um concebido para simplificar a rotina de limpeza..



Processo de enxaguamento **sem resíduos químicos** na loiça, respeitando a saúde e a segurança das pessoas.

# BACMATIC® 3 en 1

Detergente, abrillantador e desodorizante num só produto para máquinas de lavar louça e processos profissionais. Destaca-se pelo seu poder desengordurante, que garante uma limpeza profunda eliminando as manchas e os resíduos mais persistentes, pelo seu poder branqueador, que devolve o brilho original à loiça e pelo seu poder desodorizante, que proporciona um aroma fresco e agradável.

-  Caixa de 4 garrafas de 5 kg.
-  Garrafão de 12 kg.
-  Garrafão de 25 kg.

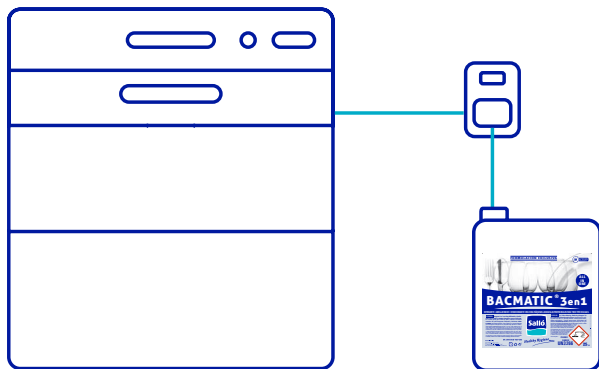

Para os sistemas e circuitos de lavagem, utilizar 2 a 5 gramas por litro de água (2-5% nos processos CIP), deixar em repouso durante 5 minutos e enxaguar a temperaturas entre 50 e 60°C para obter resultados óptimos.



## Propriedades del Bacmatic 3 en 1



Fórmula concebida para funcionar eficazmente em **todos os níveis de dureza da água**, adequada para aplicações na indústria alimentar.



**Fórmula** inovadora **3 em 1** que combina um elevado poder desengordurante e branqueador num único produto que actua como detergente, abrillantador e desodorizante ao mesmo tempo.



Solução especializada para a **lavagem de louça e talheres**. A sua fórmula de tripla ação garante uma limpeza e manutenção, preservando a sua qualidade e prolongando a sua vida útil.



**Eficiência económica:** destaca-se pela sua **relação custo/desempenho**, oferecendo resultados excepcionais na lavagem, polimento e desodorização, otimizando os custos de limpeza.



**Reduz as referências:** Fórmula exclusiva tudo-em-um concebida para simplificar a rotina de limpeza.



Produto versátil, adequado **para sistemas e circuitos de lavagem**. Ideal também para **processos CIP**.

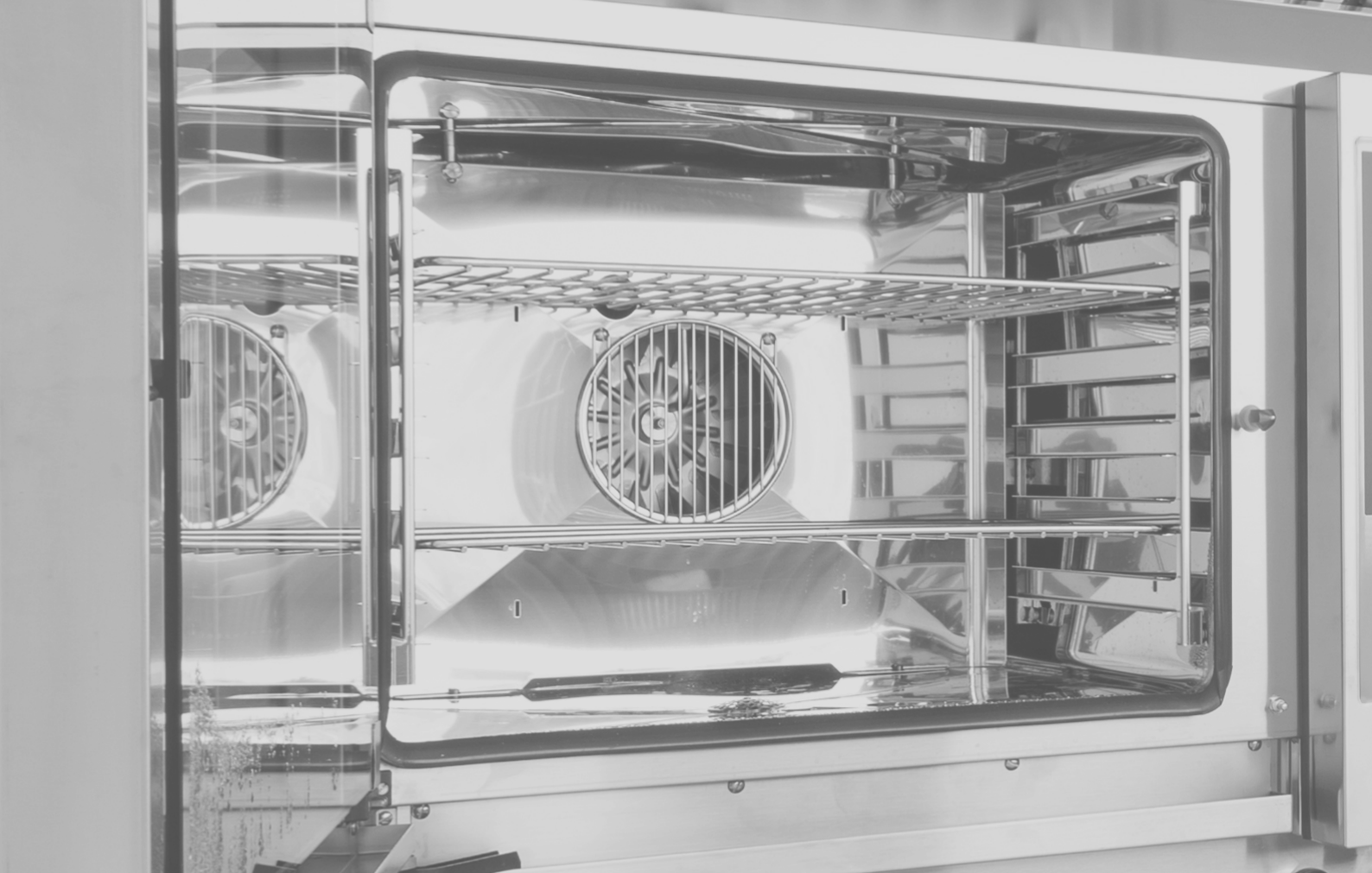

# FORNOS DE CONVECÇÃO AUTO-LIMPEZA



Líquidos



Sacos hidrossolúveis



**Comprimidos**



**Detergente**



**Abrilhantador**

# OVENCLEAN

Pastilhas especialmente formuladas para desengordurar e limpar fornos de convecção com auto-limpeza. Estas pastilhas superconcentradas e de elevado desempenho dissolvem-se facilmente e removem até as incrustações orgânicas mais difíceis.



 Balde com **75 pastilhas**.



## Como utilizar o Ovenclean



É muito importante seguir as instruções de utilização fornecidas em pormenor: Antes de utilizar o Ovenclean, não se esqueça de retirar a pastilha da embalagem. Em poucos minutos, a pastilha de Ovenclean dissolver-se-á completamente, permitindo que o seu poder desengordurante faça efeito.

**Colocação no forno de convecção:** Ovenclean deve ser colocado na zona de detergente indicada pelo fabricante do forno.

**Recomendação adicional:** Sugere-se a utilização de Ovenclean com Ovenbrite para obter resultados mais brilhantes.

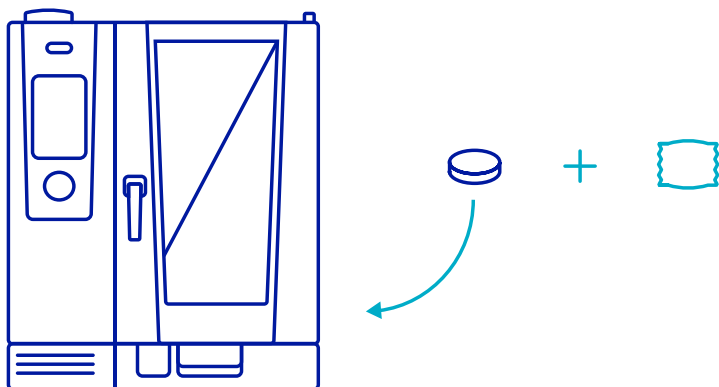

# OVENBRITE

Sacos de brilhantador solúveis em água com efeito hidrófugo, especificamente desenvolvidos para fornos de convecção autolimpantes. Estes sacos não só neutralizam, descalcificam e enxaguan os resíduos acumulados após a lavagem, como também deixam as superfícies impecavelmente limpas e com um brilho radiante.



Balde com **75 sacos**.



## Como utilizar o Ovenbrite



É muito importante seguir as instruções de utilização fornecidas em pormenor:

Antes de utilizar Ovenbrite, não se esqueça de retirar a primeira embalagem. A bolsa hidrossolúvel dissolver-se-á mais lentamente, coincidindo a sua dissolução completa com a última fase do processo de enxaguamento.

**Colocação no forno de convecção:** Ovenbrite deve ser colocado na área designada para o brilhantador de acordo com as instruções do fabricante do forno.

**Resultados óptimos com a combinação:** Ovenbrite é utilizado como complemento de Ovenclean para obter uma limpeza impecável do forno, combinando ambos os produtos para obter a melhor qualidade de lavagem, polimento e secagem no seu forno de convecção autolimpante.

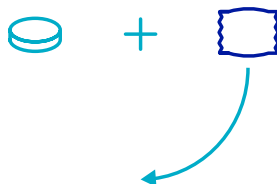
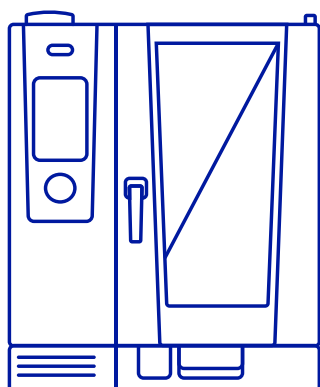

# DUOGRAS 2 en 1

Detergente de dupla função para fornos de convecção a vapor combinados com auto-limpeza fornos de convecção auto-limpantes de vapor combinado: desengordurante e abrillantador hidrófugo. A sua fórmula concentrada, enriquecida com sequestrantes, agentes complexantes e dispersantes, garante uma limpeza profunda e duradoura. Preserva o brilho do aço polido sem danificar as superfícies internas. A sua versatilidade de aplicação e o seu desempenho profissional fazem dele uma solução completa para uma manutenção eficaz dos equipamentos de auto-limpeza.

 Garrafa de **11 kg**.



## Propriedades de Duogras 2 en 1



Desenvolvido com uma **fórmula avançada** e altamente concentrada para proporcionar um desempenho excepcional.



**Dupla ação:** actua como desengordurante e abrillantador repelente de água, proporcionando uma solução completa.



Enriquecido com sequestrantes, agentes complexantes e dispersantes em **concentrações elevadas** para descalcificar, limpar e polir sem causar danos ao aço polido.



**Contribui para a sustentabilidade** ao maximizar a eficiência da limpeza com concentrações óptimas, reduzindo a necessidade de utilização excessiva de produtos e embalagens.



**Mantém o brilho original** das superfícies interiores, sem riscar ou manchar, para um aspeto impecável e duradouro.



Compatível com sistemas de auto-limpeza, melhorando e garantindo e assegurando a **eficácia contínua** dos seus mecanismos de auto-limpeza.



**Desempenho profissional** que garante resultados duradouros e consistentes.



Contribui para a **preservação dos equipamentos** mantendo a sua eficácia e prolongando assim a sua vida útil.

Produto especial para fornos mistos de convecção e vapor com auto-limpeza: Concebido especificamente para a limpeza de fornos, Duogras 2 em 1 garante resultados impecáveis e prolonga a vida útil do equipamento.

- + Preserva o brilho original das superfícies interiores
- + Alta concentração de componentes essenciais
- + Não risca nem mancha o aço polido
- + Concebido para as exigências dos ambientes comerciais
- + Responde às necessidades específicas de limpeza
- + Mantém a eficiência e prolonga a vida útil do equipamento
- + Garante resultados consistentes, mantendo a higiene e a aparência
- + Reduz a utilização de embalagens e o excesso de produto



## Estratégias para enfrentar os desafios da RSE



Solução **amiga do trabalhador** que reduz os acidentes de trabalho



**Optimiza a limpeza** graças à sua aplicação versátil que se adapta às necessidades do utilizador



A fórmula concentrada **minimiza a embalagem e a produção de produto em excesso**



Assegura um ambiente limpo e saudável, promovendo o bem-estar das pessoas



Promove a **produção e o consumo responsáveis**, cuidando do planeta

## Instruções de utilização

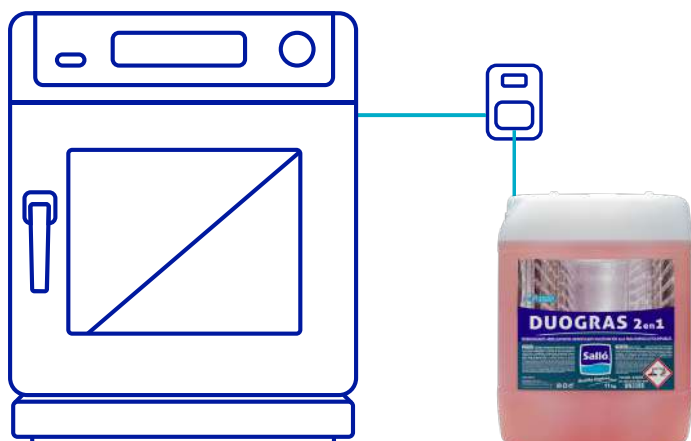

Utilizar com dosificador automático



# LAVANDARIA INDUSTRIAL



Líquidos



Detergentes



Oxidantes

# SISTEMA DUOMATIC

Solução revolucionária para a lavagem automática de todo o tipo de roupa em áreas comuns, utilizando apenas dois produtos. O nosso sistema garante um processo de lavagem com pH neutro e com quantidades muito reduzidas de produtos químicos. Além disso, o número de contentores também é reduzido e, conseqüentemente, a quantidade de resíduos de plástico e o volume de armazenamento também são reduzidos. Com a nossa instalação de última geração, não só poupamos recursos e tempo, como também proporcionamos resultados de limpeza excepcionais, ao mesmo tempo que cuidamos da roupa e do ambiente.

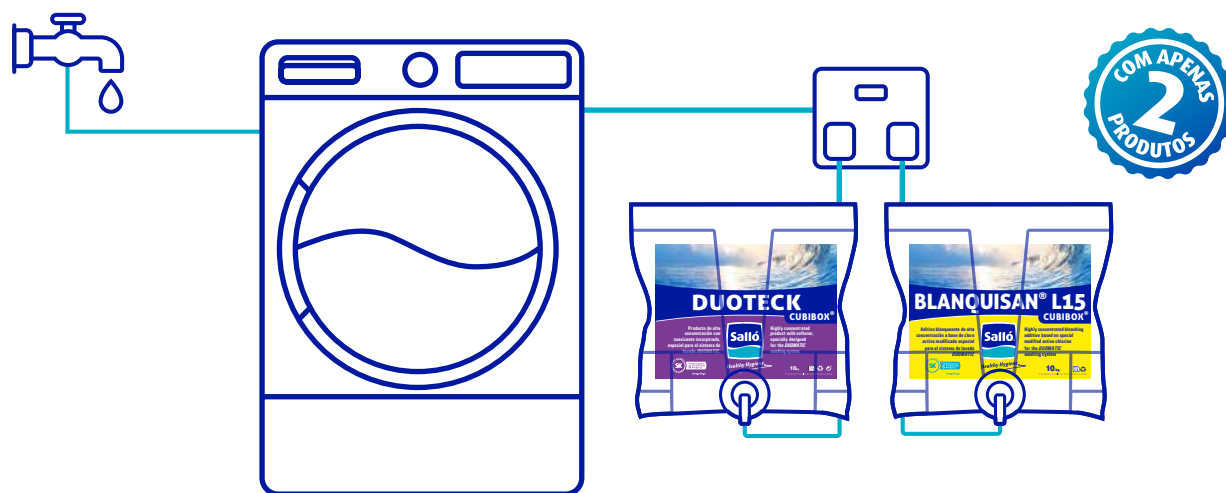

## Vantagens da lavagem de nova geração



Máximo desempenho com **tempos de lavagem** reduzidos de 15 a 20 minutos



Reduz a produção de resíduos produção de **resíduos**, utilização de **embalagens** e **pegada de carbono**



**Baixas temperaturas** entre 40 e 45 oC que contribuem para a poupança de **eletricidade**



Ação **desodorizante** intensa, eliminação profunda dos odores internos desagradáveis dos tecidos



Implementar práticas sustentáveis para reduzir o **consumo de água e energia**



Ação **anti-manchas** e resultados impecáveis, com um grande poder branqueador, respeitando as cores



Prolonga a **vida útil da roupa**, ao contrário de outros produtos químicos agressivos



Com **perfume suave e fresco** amaciador. Contém a última geração de enzimas bioactivas

## Os componentes do sistema



### DUOTECK

- + Garrafa de 20 kg
- + Concentrado com enzimas
- + Poder desodorizante e perfume persistente
- + Protege e respeita as cores dos tecidos
- + Com amaciador incorporado
- + Eficácia a baixas temperaturas



### BLANQUISAN® L15

- + Garrafa de 25 kg
- + Poderoso agente branqueador à base de cloro ativo
- + Com sequestrantes coadjuvantes
- + Ação anti-manchas
- + Com tensoactivos super molhantes
- + Com activadores para baixas temperaturas

## Estratégias para enfrentar os desafios da RSE



**Melhores condições de trabalho:** menos riscos de transporte, manuseamento e toxicidade



**Formulação química pouco agressiva** que reduz eficazmente a contaminação da água e os efluentes



Ao implementar a nossa abordagem sustentável, reduzimos significativamente **as emissões de carbono.**



Prolonga a **durabilidade do vestuário**, reduzindo a necessidade de substituição do mesmo



Reduz as **embalagens de plástico** e a produção de resíduos

## Cálculo da poupança

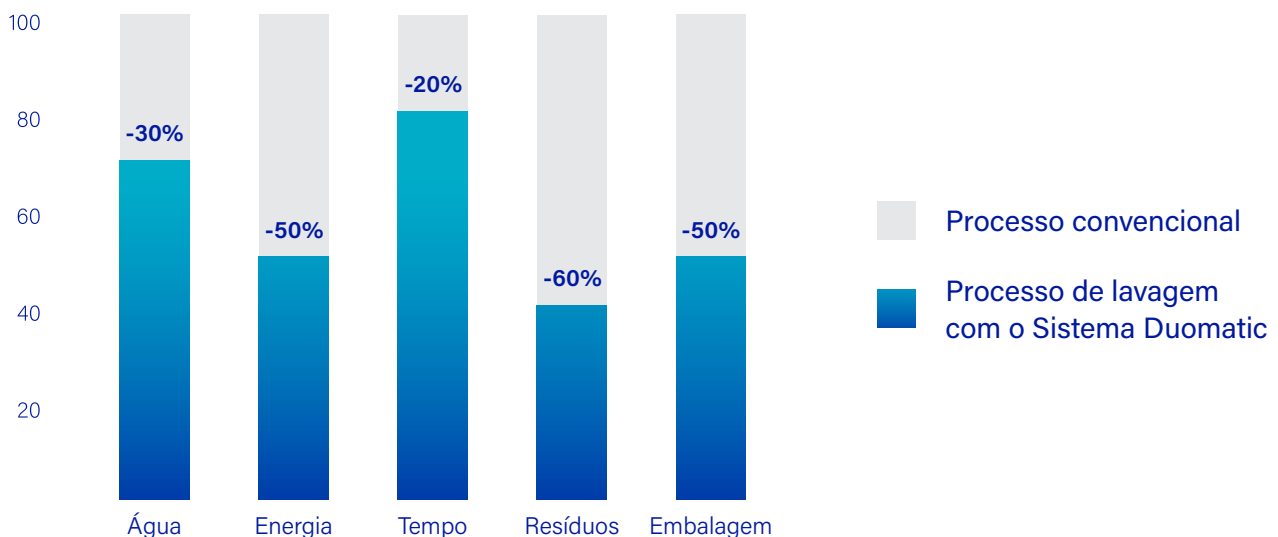



# LIMPEZA E DESINFECÇÃO DAS SUPERFÍCIES



Concentrados



Ecológico



Biocidas

# HYGIENOL® DUO



Produto de nova geração com elevado poder desinfetante composto por dióxido de cloro gerado in situ em formato de espuma densoactiva através do nosso sistema de mistura patenteado EcoFoamSystem®.

## ECOFOAMSYSTEM®

Sistema inovador de 2 componentes, a base e o ativador, embalados assepticamente. Este sistema, equipado com duas cânulas de alta precisão, gera a mistura instantânea dos dois componentes no gargalo do mesmo aparelho, ativando o EcoFoamSystem® patenteado através de uma simples pressão no gatilho do pulverizador.

### Excelente poder de desinfeção



Altamente eficaz contra biofilmes



Não perigoso, não corrosivo.



Biocida de largo espectro com um poder oxidante 6 vezes superior ao do cloro.



Efeito superior e mais rápido na eliminação de microorganismos



Máxima biodegradabilidade, sem deixar resíduos, minimizando o risco de contaminação.



Não produz trihalometanos (THM), como o dicloroisocianurato, nem ácidos halogenados.

### Benefícios do Hygienol® Duo



Mais respeitador dos trabalhadores. Reduz os riscos profissionais



Eficiência rápida apenas 1 minuto em condições de sujidade



Assegura uma desinfeção adequada, evitando a transmissão de doenças.



Sistema fácil de utilizar. Não é necessária qualquer manipulação para utilizar



Como utilizar mais cómodo.



Sem resíduos nocivos para o ambiente

Desinfetante de espectro elevado de última geração especificamente para micro-aplicações na indústria alimentar:

As microaplicações são tratamentos específicos efectuados em zonas de elevado risco de contaminação dos alimentos, tais como de elevado risco de contaminação alimentar, tais como:

- + Fritadeiras
- + Amassadeiras Fatias
- + Cortadores
- + Mesas de corte
- + Picadoras
- + Tesouras
- + Moedores
- + Trituradores
- + Correias transportadoras

Também é adequado para todos os tipos de superfícies, máquinas e instrumentos.



## Estratégias para enfrentar os desafios da RSE



Solução **amiga do trabalhador** que reduz os acidentes de trabalho



**Optimiza a limpeza** com a sua fórmula de evaporação rápida e sem enxaguamento



A fórmula suave e altamente desinfetante **minimiza a produção de resíduos**



Assegura um ambiente limpo e saudável, promovendo o **bem-estar das pessoas**



Promove a **produção e o consumo responsáveis**, cuidando do planeta

## Actividade microbiológica

Hygienol® Duo é um produto de largo espectro. Limpeza e desinfeção num único produto, sem imersão nem equipamento, registado pela Segunda Disposição Transitória.

- + UNE EN 14476
- + UNE EN 13697
- + UNE EN 13727
- + UNE EN 13624
- + UNE EN 17126:2019
- + UNE EN 13704:2019

- + **Viricida**
- + **Levuricida**
- + **Bactericida**
- + **Fungicida**
- + **Esporicida**
- + **Micobactericida**



# HYGIENOL®

Solução hidroalcoólica para a desinfeção de qualquer superfície estável ao álcool, com ação bactericida, fungicida, leveduriforme e virucida que garante a desinfeção total ao simples contacto com a superfície ou equipamento. É um produto ideal para manter os espaços protegidos.

Hygienol®, o primeiro desinfetante com registo BPR já autorizado, representa uma vantagem competitiva em relação às empresas que comercializam desinfetantes que, a partir de 24 de setembro de 2023, devido à revogação do artigo 55.1 do Regulamento (UE) 528/2012 relativo às autorizações excepcionais durante a pandemia, deixam de ser autorizados como desinfetantes.

## Propriedades del Hygienol®



Desinfeção de choque com ação rápida em contacto com superfícies e equipamentos



Não deixa resíduos de sabão ou resíduos tóxicos. Além disso, não afecta nem danifica as superfícies e não mancha.



Solução hidroalcoólica potente para todos os tipos de superfícies e utilizações, ideal para uso profissional (sector Horeca)



Limpeza e desinfeção total e neutra num só produto: bactericida (**EN 13727**), virucida (**EN 14476**), fungicida (**EN 13624**) e leveduriforme (**EN 13697**).



Produto para aplicação direta e utilização diária



Solução de evaporação rápida que não necessita de enxaguamento.

## Disponibilidade de formatos



Frasco de spray de 750 ml  
+ Caixa de 12 frascos



Garrafa de 5 litros  
+ Caixa de 4 jarras

Desinfetante multi-superfícies pronto a usar. Para evitar riscos para as pessoas e para o ambiente, seguir as instruções de utilização. Pulverizar 1 ou 2 vezes, consoante o grau de sujidade da superfície a tratar, espalhar com um pano limpo ou uma esfregona, assegurando que toda a superfície fica impregnada durante 1 minuto. Esfregar até evaporar completamente.

## Desinfetante multi-superfícies de ação múltipla

Desinfecção e limpeza rápidas de todos os tipos de superfícies e equipamentos sem necessidade de enxaguamento.

- + Elevadores
- + Mobiliário
- + Caixotes do lixo
- + Interiores de veículos
- + Casas de banho
- + Portas e puxadores
- + Talheres
- + Cozinhas
- + Computadores
- + Mármore
- + Frigoríficos
- + Aparelhos eléctricos
- + Lavatórios
- + Pavimentos e ladrilhos
- + Roupa
- + Etc.



## Estratégias para enfrentar os desafios da RSE



Solução **amiga do trabalhador** que reduz os acidentes de trabalho



**Optimiza a limpeza** com a sua fórmula de evaporação rápida e sem enxaguamento



A fórmula suave e altamente desinfetante **minimiza a produção de resíduos**



Assegura um ambiente limpo e saudável, promovendo o **bem-estar das pessoas**



Promove a **produção e o consumo responsáveis**, cuidando do planeta

## Actividade microbiológica

Hygienol® é um produto com um amplo espectro de ação. Limpeza e desinfecção num único produto, sem imersão nem equipamento. Atividade desinfetante em apenas 1 minuto.

- + UNE EN 14476
- + UNE EN 13697
- + UNE EN 13727
- + UNE EN 13624
- + Viricida
- + Levuricida
- + Bactericida
- + Fungicida

Nº Autorización: ES/APPF(NA)-2022-02/04-00845-1



# CONCENTRALIA®

O dispositivo portátil original que gera produto de limpeza no local, em formato de espuma densoactiva, utilizando o nosso sistema de mistura patentado EcoFoamSystem®.



## ECOFOAMSYSTEM®

i

Recipiente inovador de dois tanques, contendo água e concentrado, que utiliza um sistema inovador de duas cânulas de alta precisão para uma mistura instantânea quando o gatilho de pulverização é premido, activando a tecnologia patentada. EcoFoamSystem®.

Este sistema proporciona uma solução sustentável que reduz os resíduos, minimiza a pegada de carbono e elimina as embalagens de plástico de utilização única. Esta abordagem não só beneficia o ambiente, como também garante a qualidade e a durabilidade dos nossos produtos, proporcionando uma boa relação qualidade/preço aos consumidores.

## Como utilizar



Encher com água da torneira através do tampão "ÁGUA/WATER"

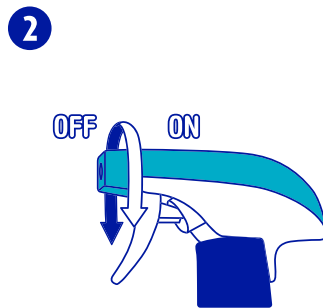

Rode o bocal para a posição "ON"



Concentralia® já está pronto a utilizar



Manter o nível mínimo de água

Pode encher o depósito de água **48 vezes** até esgotar o concentrado. Com apenas um produto de limpeza Concentralia® Professional, obtém o equivalente a **20 garrafas de 750 ml (15 litros)** de produto de alta qualidade, pronto a utilizar.



Concentralia® poupa 20 embalagens por cada unidade que fabrica:



A gama é composta por 6 produtos

Produtos sustentáveis especificamente concebidos para evitar o manuseamento do produto concentrado.



**CASAS DE BANHO**

**Desincrustante anticalcário**

- + Poderoso produto de limpeza desincrustante e antioxidante
- + Efeito repelente da água e anti-redeposição
- + Aroma refrescante a mentol
- + Sem lixívia



**DESENGORDURANTE**

**Multisuperfícies**

- + Potente limpador desengrasante
- + Deixa las superficies brillantes, sin dañarlal
- + Producto alcalino con efecto disolvente
- + Fragancia a lima



**BIOÁLCOOL**

**Multiúos**

- + Poderoso produto de limpeza sem cloro
- + Efeito desengordurante, deixa as superficies brilhantes e lustrosas
- + Fragrância fresca e poder desodorizante
- + Sem enxaguamento



**MULTIÚOS**

**e vidros**

- + Poderoso produto de limpeza multi-superfícies com ação desengordurante
- + Resultados super brilhantes sem enxaguamento
- + Efeito formador de película e anti-impressão digital
- + Repelente de pó



**MULTIPIOS**

**Neutro**

- + Poderoso produto de limpeza sem enxaguamento para vários pavimentos
- + Efeito desengordurante suave com resultados super brilhantes.
- + Não deixa rasto
- + Fragrância intensa



**C-15 MULTIÚOS**

**Cloro ativo e sabão**

- + Potente produto de limpeza com cloro ativo e sabão
- + Potente anti-mofo
- + Potente branqueador



# CONCENTRALIA® NATURBÍO®

Produtos 100% ecológicos e sustentáveis com rótulo ecológico, especificamente concebidos para evitar o manuseamento do produto concentrado.



## A gama biológica é composta por 4 produtos



### DESINCRUSTANTE SK-3

#### Casas de banho anticalcário

- + Poderoso produto de limpeza descalcificante e antioxidante
- + Deixa as superfícies limpas e brilhantes
- + Efeito repelente de água e anti-redeposição
- + Fragrância refrescante a menta



### DESENGORDURANTE SK-10

#### Multisuperfícies

- + Poderoso produto de limpeza desengordurante à base de solvente
- + Remove a gordura e deixa as superfícies brilhantes, sem as danificar
- + Fragrância cítrica
- + Producto alcalino



### BIOÁLCOOL SK-9

#### Multiusos

- + Poderoso produto de limpeza sem cloro
- + Efeito desengordurante, deixa as superfícies brilhantes e lustrosas
- + Fragrância fresca e poder desodorizante
- + Sem enxaguamento



### MULTIUSOS SK-6

#### Vidros

- + Poderoso produto de limpeza multi-superfícies com ação desengordurante
- + Resultados super brilhantes sem enxaguamento
- + Efeito formador de película e anti-impressão digital
- + Repelente de pó



## Benefícios de Naturbío®



Contribui para o ambiente: 100% reciclado e reciclável



Reconhecida pela sua sustentabilidade e design: 3 embalagens premiadas.



Impacto positivo garantido: produto certificado com o rótulo ecológico.



Sistema rápido e simples: O concentrado e a água misturam-se instantaneamente.



Reduz os custos de forma eficiente, sem comprometer a qualidade.



Contribuir para a redução dos plásticos: Reduzir as embalagens em 20 vezes.



Sistema ideal para não transportar água e reduzir a pegada de CO2 por um fator de 20.



Oferece a mais elevada qualidade, conforto e segurança aos trabalhadores.

## Salló® oferece aos seus distribuidores:



1  
Planos de higiene personalizados



2  
Consultoria na aplicação de produtos



3  
Apoio técnico-comercial



4  
Fichas técnicas e de segurança



5  
Regulamentos actuais e técnica  
aconselhamento técnico-sanitário



6  
Sistema de rastreabilidade integral



7  
Aprovisionamento nacional e internacional



8  
Registos, aprovações e autorizações

Ser um distribuidor Salló® significa representar uma fábrica inovadora apoiada por um capital humano diferenciado que oferece uma ampla gama de produtos químicos especializados em vários sectores comerciais, garantindo segurança, fidelidade e oportunidades de crescimento.

## Contacto connosco



*Healthy Hygiene*